

# ERSATZTEIL-KATALOG

## Schlegelhäcksler

Type E 069

1. Ausgabe

entspricht der ANK 13



**VEB Kombinat Fortschritt**  
**Landmaschinen - Neustadt in Sachsen**

Telefon: Neustadt/Sachsen 641

Fernschreiber: KOFO Neustadtsa 019 217

Telegrammanschrift: Kombinat Fortschritt Neustadtsachsen



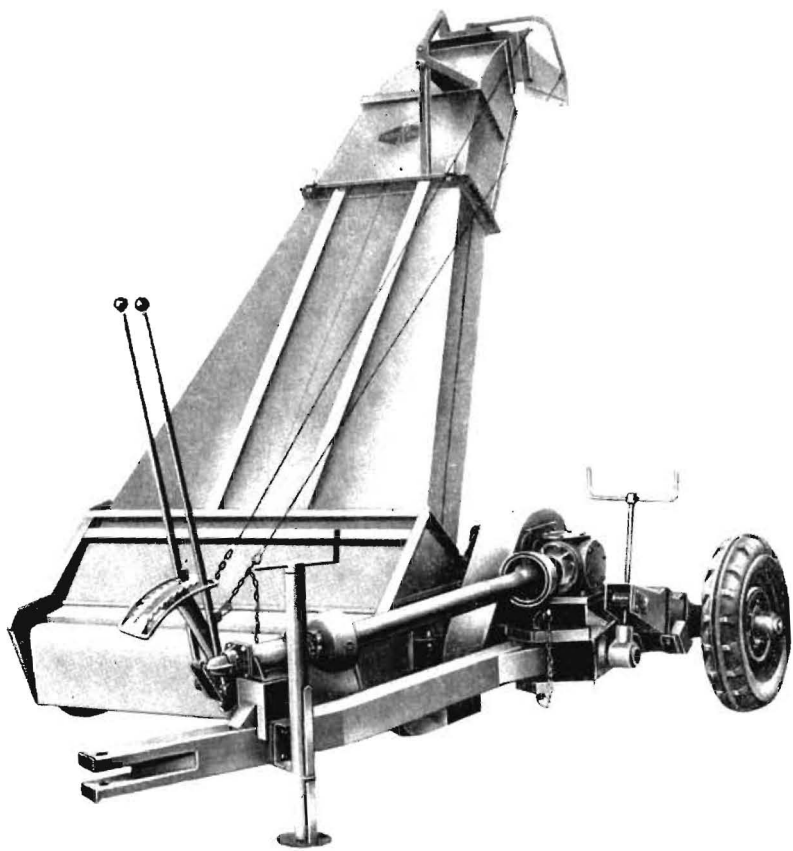

Schlegelhäcksler Type E 069

# Inhaltsverzeichnis

	Seite
Vorbemerkung zum Ersatzteilkatalog . . . . .	4
Index . . . . .	12–13
Standardteile . . . . .	14–16
Gruppe:	Tafel
00 Schlegelhäcksler . . . . .	1
01 Fahrgestell . . . . .	2–3
21 Rad mit Steckachse . . . . .	4
03 Schlegeltrommel . . . . .	5
04 Kanal . . . . .	6
09 Auswurfbogen . . . . .	7
07 Klappenverstellung . . . . .	8
08 Keilriemenschutz . . . . .	9
31 Doppellager . . . . .	10
18 Winkelgetriebe . . . . .	11
43/2 Gelenkwelle mit Schutz . . . . .	12

## Vorbemerkung zum Ersatzteilkatalog

Das Nummern-Index dient zum schnellen Auffinden von Ersatzteil-Nummern. Die Ersatzteil-Nummern sind chronologisch geordnet. Die nach der Ersatzteil-Nummer stehende Zahl gibt die Tafel und die hinter dem Strich stehende Zahl gibt die Bild-Nummer an.

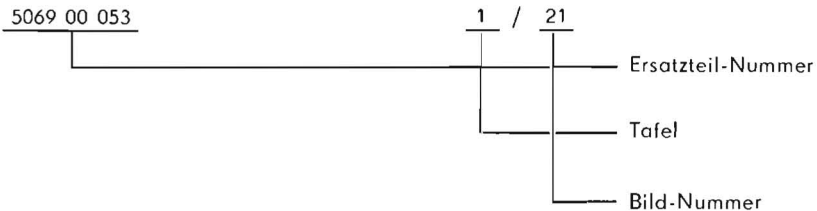

Bei Ersatzteilbestellungen wollen Sie bitte folgendes beachten:

1. Ersatzteile sind an Hand des Ersatzteil-Kataloges beim zuständigen Bezirkskontor zu bestellen.
2. Um eine ordnungsgemäße Auslieferung von bestellten Ersatzteilen zu garantieren, sind in jedem Falle die Type, Maschinen-Nummer sowie das Baujahr anzugeben.
3. Standard- und Wiederholteile (DIN, TGL und LaN) sind ebenfalls durch das Bezirkskontor bzw. beim zuständigen Fachhandel zu beziehen.

## Содержание

	Страница
Предварительное замечание к каталогу запасных частей . . . . .	5
Индекс . . . . .	12—13
Стандартные детали . . . . .	14—16

Группа:	Таблица
00 Сечка с биллами . . . . .	1
01 Шасси . . . . .	2—3
21 Колесо с вставной осью . . . . .	4
03 Барабан билл . . . . .	5
04 Канал . . . . .	6
09 Выбрасывающее колено . . . . .	7
07 Регулирование откидной заслонки . . . . .	8
08 Защита текстропного ремня . . . . .	9
31 Двойной подшипник . . . . .	10
18 Коническая передача . . . . .	11
13/2 Шарнирный вал с защитой . . . . .	12

### Предварительное замечание к каталогу запчастей

Цифровой индекс служит для быстрого нахождения номеров запчастей. Номера запчастей установлены в хронологическом порядке. Цифра, находящаяся после номера запчасти, указывает таблицу, а цифра за чертой — номер рисунка.

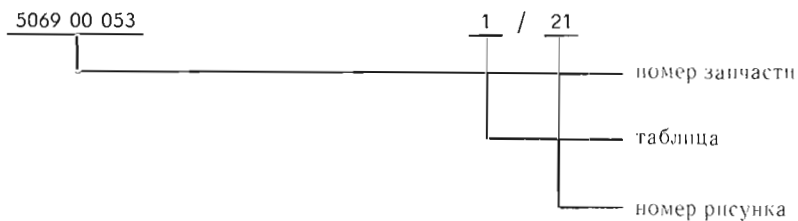

# Contents

	Page
Foreword to the Spare-Parts Catalogue . . . . .	6
Index . . . . .	12–13
Standard . . . . .	14–16
Group:	Diagram
00 field chopper . . . . .	1
01 chassis . . . . .	2–3
21 wheel w/ floating axle . . . . .	4
03 beater drum . . . . .	5
04 duct . . . . .	6
09 discharge bow . . . . .	7
07 flap adjustment . . . . .	8
08 V-belt guard . . . . .	9
31 twin bearing . . . . .	10
18 miter gear . . . . .	11
43/2 cardan shaft with guard . . . . .	12

## Foreword to the Spare-Parts Catalogue

The Number-index enables the Spare-Part Number to be rapidly ascertained. The Spare-Part Numbers are arranged in chronological order. The number after the Spare-Part Number indicates the diagram on that after the stroke the number in the diagram.

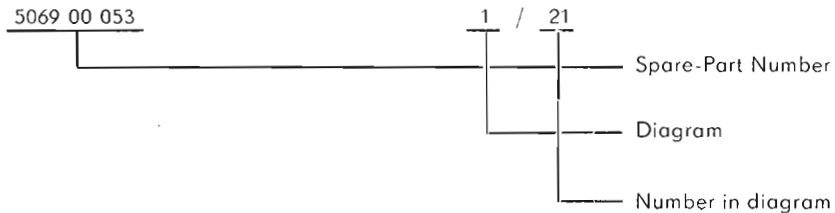

## Sommaire

	Page
Préface pour le catalogue des pièces de rechange . . . . .	7
Index . . . . .	12–13
Pièces standard . . . . .	14–16
 Groupe:	 Table
00 Hacheuse-batteuse . . . . .	1
01 Châssis . . . . .	2–3
21 Roue avec essieu full-floating . . . . .	4
03 Tambour batteur . . . . .	5
04 Canal . . . . .	6
09 Flèche éjectrice . . . . .	7
07 Réglage de clapet . . . . .	8
08 Protection de la courroie trapézoïdale . . . . .	9
31 Palier double . . . . .	10
18 Engrenage angulaire . . . . .	11
43/2 Arbre articulé avec protection . . . . .	12

## Préface pour le catalogue des pièces de rechange

L'index des numéros sert à trouver plus vite les numéros des pièces de rechange. Les numéros des pièces de rechange sont classés en ordre chronologique. Le chiffre après le numéro de la pièce de rechange indique la table et celui après la barre indique le numéro de la figure.

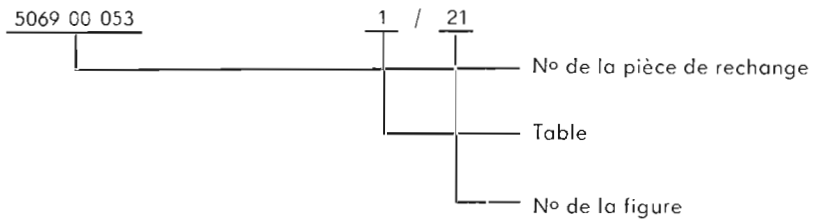

# Indice

	Página
Advertencia preliminar sobre el catálogo de piezas de repuesto . . . . .	8
Indice . . . . .	12—13
Piezas estándar . . . . .	14—16
Grupo:	Tablas
00 Segadora picadora . . . . .	1
01 Bastidor . . . . .	2—3
21 Rueda con eje de clavija . . . . .	4
03 Tambor de macetas . . . . .	5
04 Canal . . . . .	6
09 Arco de lanzamiento . . . . .	7
07 Regulación de válvulas . . . . .	8
08 Protección de la correa trapezoidal . . . . .	9
31 Cojinete doble . . . . .	10
18 Engranaje angular . . . . .	11
43/2 Arbel articulado con protección . . . . .	12

## Advertencia preliminar sobre el catálogo de piezas de repuesto

El número índice sirve para encontrar con mayor rapidez el número de la pieza de repuesto.

Los números de las piezas de repuesto van ordenados cronológicamente. La cifra que está frente al número de la pieza de repuesto señala la tabla, y la que está a continuación de la línea señala el número del cuadro.

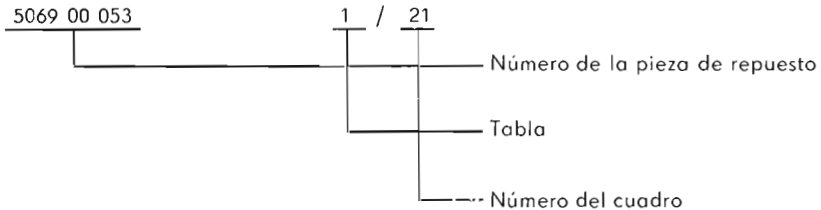



# Obsah

	Strana
Připomínky ke katalogu náhradních součástí . . . . .	9
Seznam . . . . .	12—13
Normalizované dílce . . . . .	14—16
Skupino:	
	Tabulka
00 Mlátičí řezáčka . . . . .	1
01 Podvozek . . . . .	2—3
21 Kolo s nůsuvnou nápravou . . . . .	4
03 Buben mlátičky . . . . .	5
04 Konálek . . . . .	6
09 Koncovka . . . . .	7
07 Nastavení . . . . .	8
08 Ochranné jištění klinového řemene . . . . .	9
31 Dvojitě ložisko . . . . .	10
18 Kuželové soukoli . . . . .	11
43/2 Kloubový hřídel s ochranným jištěním . . . . .	12

## Připomínky ke katalogu náhradních součástí

Číselný seznam slouží k rychlejšímu vyhledání čísel náhradních součástí. Číslo náhradních součástí jsou chronologicky zařazeno. Číslice za číslu náhradních součástí udávají tabulku a číslice za čárou udávají čísla obrázků.

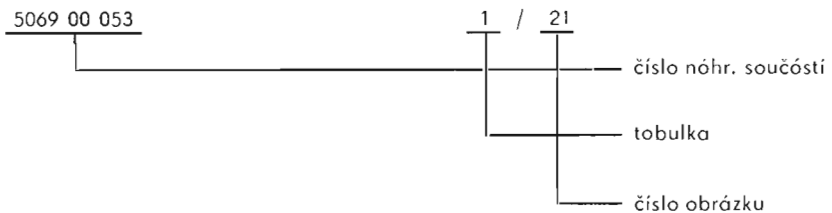

## Spis treści

	Strona
Uwagi do katalogu części zamiennych . . . . .	10
Indeks . . . . .	12—13
Części standardowe . . . . .	14—16

	Tablica
Grupa:	
00 Sieczkarka pobijakowa . . . . .	1
01 Podwozie . . . . .	2—3
21 Koło z osią wsuwaną . . . . .	4
03 Bęben pobijaka . . . . .	5
04 Kanał . . . . .	6
09 Łuk wyrzutu . . . . .	7
07 Przystawienie kłap . . . . .	8
08 Osłona pasa klinawego . . . . .	9
31 Łożysko podwójne . . . . .	10
18 Przekładnia kątowa . . . . .	11
43/2 Wał przegubowy z osłoną . . . . .	12

### Uwagi wstępne do katalogu części zamiennych

Indeks numerowy służy do szybkiego znalezienia (odszukania) numerów części zamiennych.

Numer części zamiennych są uporządkowane chronologicznie. Liczba stojąca za numerem części zamiennej oznacza tablicę, a stojąca za kreską liczba oznacza numer obrazu.

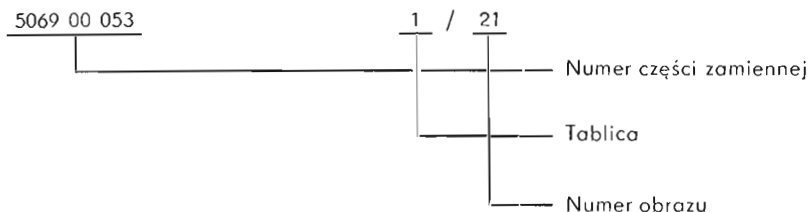



## Index

5066 00 090 . . . . .	1/2	5069 01 053 . . . . .	3/11
5066 09 001 . . . . .	7/1	5069 01 056 . . . . .	3/15
5066 09 002 . . . . .	7/2	5069 03 001 . . . . .	5/1
5066 09 003 . . . . .	7/3	5069 03 010 . . . . .	5/2
5066 09 004 . . . . .	7/4	5069 03 023 . . . . .	5/7
5066 09 010 . . . . .	7/5	5069 04 000 . . . . .	6/1
5066 09 011 . . . . .	7/6	5069 08 001 . . . . .	9/1
		5069 08 002 . . . . .	9/2
5068 00 015 . . . . .	1/4	5069 18 001 . . . . .	11/1
5068 00 016 . . . . .	1/5	5069 18 011 . . . . .	11/9
5068 00 025 . . . . .	1/6	5069 18 012 . . . . .	11/10
5068 00 052 . . . . .	1/7	5069 18 013 . . . . .	11/11
5068 03 015 . . . . .	5/3	5069 18 014 . . . . .	11/12
5068 07 001 . . . . .	8/1	5069 18 015 . . . . .	11/13
5068 07 006 . . . . .	8/2	5069 19 001 . . . . .	11/1
5068 07 011 . . . . .	8/3	5069 19 010 . . . . .	11/8
5068 07 015 . . . . .	8/4		
5068 07 020 . . . . .	8/5	5247 00 095 . . . . .	8/6
5069 00 001 . . . . .	1/1	5900 00 001 . . . . .	11/2
5069 00 051 . . . . .	1/8	5900 00 002 . . . . .	11/4
5069 00 053 . . . . .	1/9	5900 00 003 . . . . .	11/7
5069 00 054 . . . . .	1/10	5900 00 004 . . . . .	11/3
5069 00 056 . . . . .	1/11	5900 00 005 . . . . .	11/5
5069 00 059 . . . . .	1/12	5900 00 012 . . . . .	11/-
5069 00 065 . . . . .	1/13	5900 00 013 . . . . .	11/-
5069 00 075 . . . . .	1/14	5900 00 014 . . . . .	11/14
5069 00 076 . . . . .	1/15	5900 00 033 . . . . .	11/-
5069 00 077 . . . . .	1/16	5900 00 061 . . . . .	11/6
5069 00 078 . . . . .	1/17	5900 00 190 . . . . .	11/3
5069 01 001 . . . . .	2/1		
5069 01 002 . . . . .	2/2	5901 20 001 . . . . .	4/1
5069 01 003 . . . . .	2/3	5901 20 002 . . . . .	4/2
5069 01 006 . . . . .	3/4	5901 20 003 . . . . .	4/3
5069 01 012 . . . . .	3/6	5901 20 004 . . . . .	4/4
5069 01 017 . . . . .	3/7	5901 43 031 . . . . .	12/1
5069 01 021 . . . . .	3/8	5901 43 035 . . . . .	12/2
5069 01 025 . . . . .	3/9	5901 43 039 . . . . .	12/3
5069 01 028 . . . . .	3/5	5901 43 043 . . . . .	12/4
5069 01 045 . . . . .	3/12	5901 43 044 . . . . .	12/5
5069 01 048 . . . . .	3/13	5901 44 001 . . . . .	12/-
5069 01 049 . . . . .	3/14	5901 44 004 . . . . .	12/-

G. 04 . . . . .	12/6
74-1.75/03-685 . . . . .	12/7
74-32 : 1.16/03 Z 03-980 . . . . .	12/8
74-1.29/685 . . . . .	12/9
74-32 : 1.18/03 Z . . . . .	12/10
74-1.37 A 1 . . . . .	12/11
1.18 . . . . .	12/12
74-32 : 1.19/03 Z . . . . .	12/-
D-TGL 33-171 40 . . . . .	10/-
B-TGL 33-171 40 . . . . .	10/1
2 TGL 33-171 40 . . . . .	10/2
4 TGL 33-171 40 . . . . .	10/3
3 TGL 33-171 40 . . . . .	10/-
6 TGL 33-171 40 . . . . .	10/4
C 1 TGL 33-172 02 . . . . .	12/-
SV-TGL 7814 . . . . .	10/5
SV-TGL 7814 . . . . .	11/15
SV-TGL 7814 . . . . .	10/-
UKU SW 01 . . . . .	1/3
MH 13 . . . . .	3/10
110 TGL 33-171 07 . . . . .	5/4
B 110×70 TGL 33-171 09 . . . . .	5/5
B 110 TGL 33-171 09 . . . . .	5/6
SU 70 FoN 16 512 . . . . .	7/7

## Standardteile E 069

Benennung	Abmessung	Standard	Stückzahl
Sechskantschraube	M 10×15	TGL 0-558	12
	M 10×20		10
	M 10×25		29
	M 10×35 5 D	TGL 0-933	6
	M 10×45 8 G		4
	M 12×20	TGL 0-558	4
	M 12×25		48
	M 12×30		2
	M 12×35		6
	M 12×50		3
	M 12×65	TGL 0-601	1
	M 12×110		2
	M 16×30	TGL 0-558	4
M 16×70	TGL 0-601	4	
Flachrundschraube	M 10×35	TGL 0-603	8
	M 12×35		4
Zylinderschraube	8×40	TGL 0-84	1
Verschlußschraube	M 16×1,5	TGL 0-7604 5S	2
Sechskantmutter	M 8	TGL 0-555	4
	M 10		38
	M 12		80
	M 14×1,5	TGL 0-934	10
	M 16	TGL 0-555	20
Kronenmutter	M 30×1,5	TGL 0-937	2
Kugelbundmutter	A 14	DIN 74361	10
Federring	A 10	TGL 7403	38
	A 12		60
	A 14		10
Scheibe	9,5	TGL 8328	1
	11,5		10
	14		10
	18		4
	27		3
	33		2
Scheibe	30×14×3		2
Endscheibe	B 13×50	TGL 3416	2
Rohe Scheibe	21	TGL 17774	26
Federscheibe	B 10	TGL 0-137	32

## Standardteile E 069

Benennung	Abmessung	Standard	Stückzahl	
Splint	5×30	TGL 0-94-St	26	
	5×40		3	
	6×45		2	
	6×55		2	
	10×70		2	
Sicherungsring	20×1	TGL 0-472	8	
	30×1,2		8	
	35×1,5	TGL 0-471	1	
	45×1,75		2	
	47×1,75	TGL 0-472	1	
	48×1,75	TGL 0-471	1	
	55×2		2	
	70×2,5		1	
	72×2,5	TGL 0-472	2	
	100×3		2	
110×4		1		
Sicherungsblech	8,4	TGL 0-93	4	
	17		8	
Zylinderkerbstift	6×40	TGL 0-1473	1	
	8×50		1	
Bolzen	50×240×196	TGL 0-1433	1	
	20×95×87	TGL 0-1436	26	
Paßfeder	A 12×8×90	TGL 9500	2	
Rillenkugellager	6011	TGL 2981	2	
	6207		2	
	6309		3	
	6310		1	
Axial-Rillenkugellager	51 204	TGL 2983	1	
Pendelkugellager	1310 K	TGL 2983	2	
Kegelrollenlager	32208	TGL 2993	2	
	32210		2	
Spannhülse	H 310	TGL 15 520	2	
Dichtung	A 16×22	TGL 0-7603	2	
Wellendichtring	A 25×47	TGL 8367	1	
	A 35×55		2	
	B 45×72×10		2	
	D 45×80×10		TGL 16454	3
	A 55×90			2

## Standardteile E 069

Benennung	Abmessung	Standard	Stückzahl
Kugelschmierkopf	AM 8×1	TGL 0-3402	8
	AD 8		2
Kugelknopf	C 50	TGL 2950	2
Reifen	6.00-16	TGL 10521	2
Schlauch	J 16	TGL 6504	2
Keilriemensatz	5-20×1800	TGL 6554	1
Karabinerhaken	B 70	TGL 5299	4
Scheibenrad	4.00 E×16 K 33		2



# **Ersatzteil-Katalog**

Tafel 1

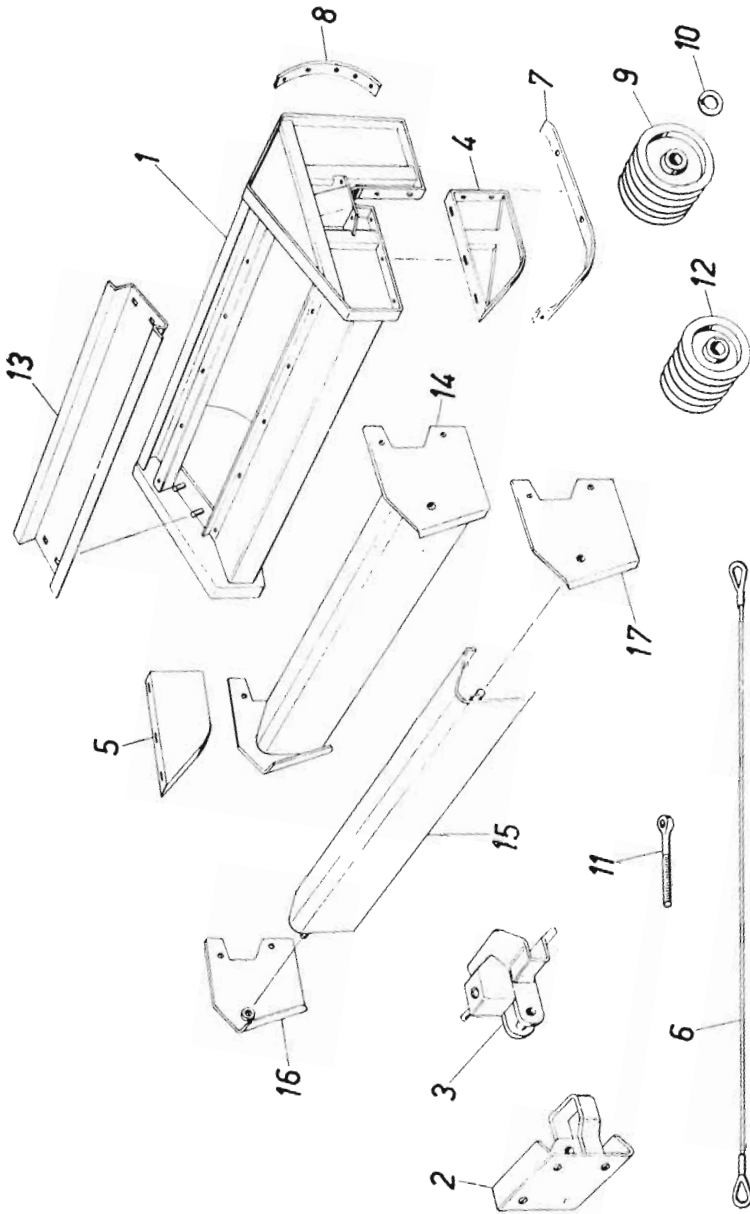

E 069

Schlegelhäcksler

Bild-Nr.	Ersatzteil-Nr.	Benennung	Stück	Masse kg	Bemerkungen
1	5069 00 001	Trommelgehäuse	1		
		Sechskantschraube M 12×25 TGL 0-558	24		
		Sechskantmutter M 12 TGL 0-555	24		
		Federring A 12 TGL 7403	24		
2	5066 00 090	Bock	1		
		Sechskantschraube M 16×30 TGL 0-558	4		
		Sechskantmutter M 16 TGL 0-555	4		
		Sicherungsblech 17 TGL 0-93	8		
3		Kupplungskopf UKU SW 01	1		Fahrzeugw.
4	5068 00 015	Seitenteil, links	1		Walters-
5	5068 00 016	Seitenteil, rechts	1		hausen
		Sechskantschraube M 10×15 TGL 0-558	12		
		Sechskantmutter M 10 TGL 0-555	12		
		Federring A 10 TGL 7403	12		
6	5068 00 025	Drahtseil	2		VEB Draht-
		Karabinerhaken B 70 TGL 5299 blank	4		seilwerk Dresden
		Sechskantschraube M 16×70 TGL 0-601	4		Befestigung für Trommel- lager
		Sechskantmutter M 16 TGL 0-555	8		
7	5068 00 052	Gleitschiene	2		
		Flachrundschrabe M 10×35 TGL 0-603	8		
		Sechskantmutter M 10 TGL 0-555	8		
		Federring A 10 TGL 7403	8		
8	5069 00 051	Beilage	6		
9	5069 00 053	Keilriemenscheibe	1		

Tafel 1



Bild-Nr.	Ersatzteil-Nr.	Benennung	Stück	Masse kg	Bemerkungen
10	5069 00 054	Ausgleichscheibe			nach Bedarf
		Endscheibe			
		B 13×50 TGL 3416	1		
		Sechskantschraube			
		M 12×35 TGL 0-558	1		
		Federring A 12 TGL 7403	1		
11	5069 00 056	Augenschraube	1		
		Sechskantmutter			
		M 12 TGL 0-555	2		
12	5069 00 059	Keilriemenscheibe	1		Sonderzubehör
		Sechskantschraube			
		M 12×25 TGL 0-558	6		für Montage
		Sechskantmutter			
		M 12 TGL 0-555	6		Auswurf- bogen
		Federring			
		A 12 TGL 7403	6		
		Sechskantschraube			
		M 12×65 TGL 0-601	1		
		Sechskantschraube			
		M 12×50 TGL 0-558	3		für Montage
		Sechskantmutter			
		M 12 TGL 0-555	8		Winkel- getriebe
		Scheibe 14 TGL 8328	4		
		Keilriemensatz			
		5-20×1800 TGL 6554	1		
		Sechskantschraube			
		M 20×20 TGL 0-558	2		
		Sechskantschraube			
		M 12×30 TGL 0-558	1		für Montage
		Sechskantmutter			
		M 12 TGL 0-555	3		Keilriemen- schutz
		Federring			
		A 12 TGL 7403	3		
		Scheibe 14 TGL 8328	1		
		Sechskantschraube			
		M 12×35 TGL 0-558	4		für Montage
		Sechskantmutter			
		M 12 TGL 0-555	8		Doppellager

Tafel 1

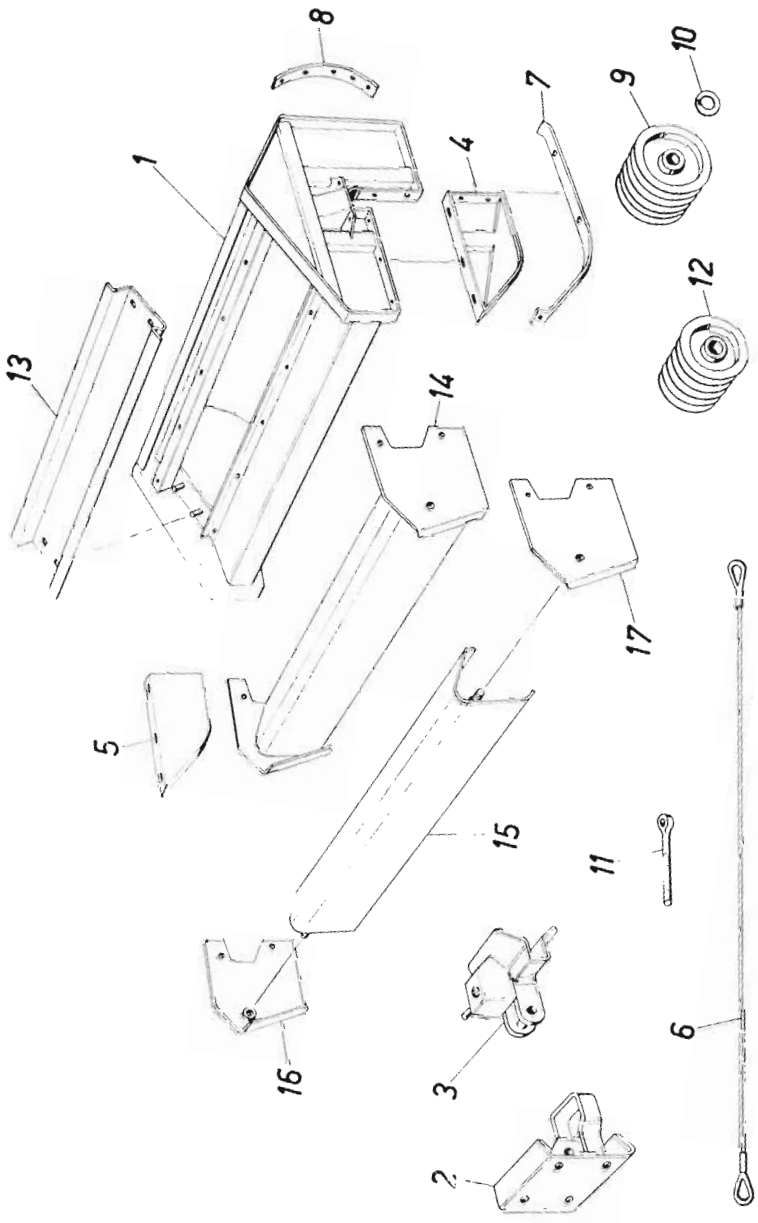
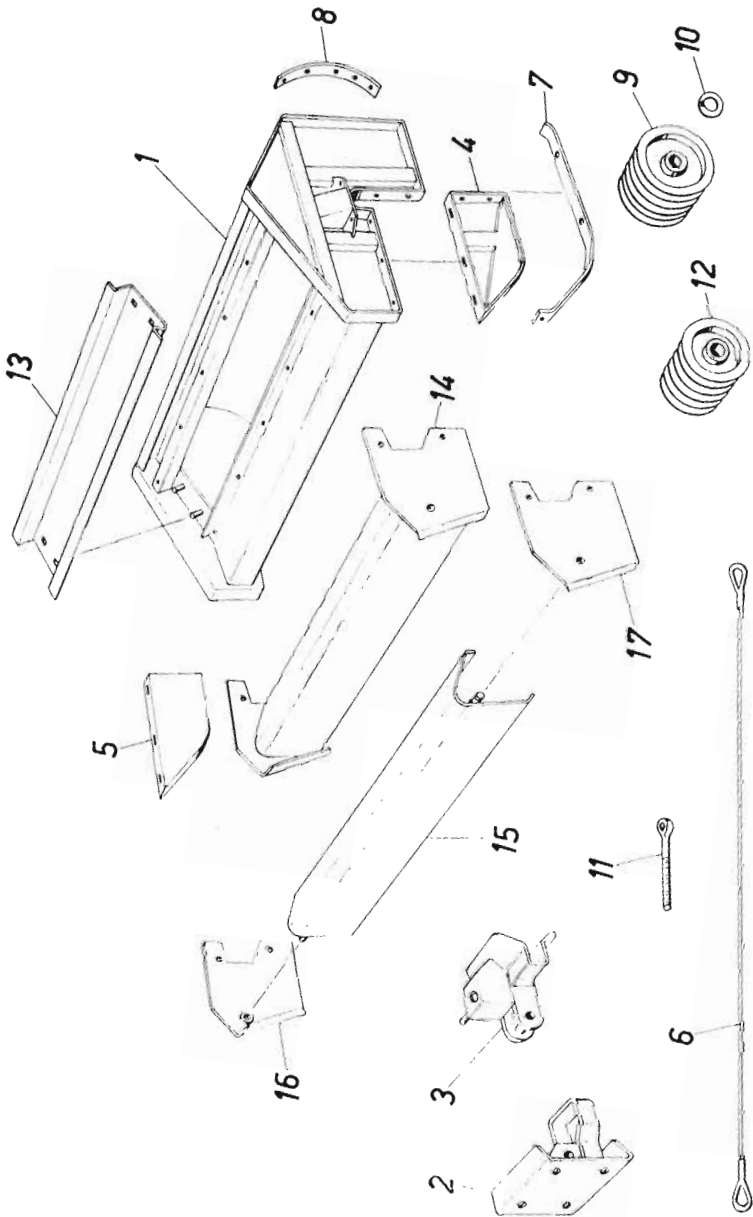

E 069

Schlegelhäcksler

Bild-Nr.	Ersatzteil-Nr.	Benennung	Stück	Masse kg	Bemerkungen
		Flachrundschraube M 12×35 TGL 0-603	4		für Montage Klappen- verstellung
		Sechskantmutter M 12 TGL 0-555	4		
		Federring A 12 TGL 7403	4		
		Scheibe 14 TGL 8328	4		
13	5069 00 065	Deckel	1		
		Scheibe B 14 TGL 0-440	4		
		Federring A 12 TGL 7403	4		
		Sechskantmutter M 12 TGL 0-555	4		
14	5069 00 075	Abdeckung	1		
		Sechskantschraube M 12×25 TGL 0-558	4		
		Sechskantmutter M 12 TGL 0-555	4		
		Federring A 12 TGL 7403	4		
		Scheibe 14 TGL 8328	4		
15	5069 00 076	Klappe	1		
		Scheibe 18 TGL 8328	2		
		Sicherungsring 18 TGL 0-471	2		
16	5069 00 077	Blende	1		
17	5069 00 078	Blende	1		

Tafel 2

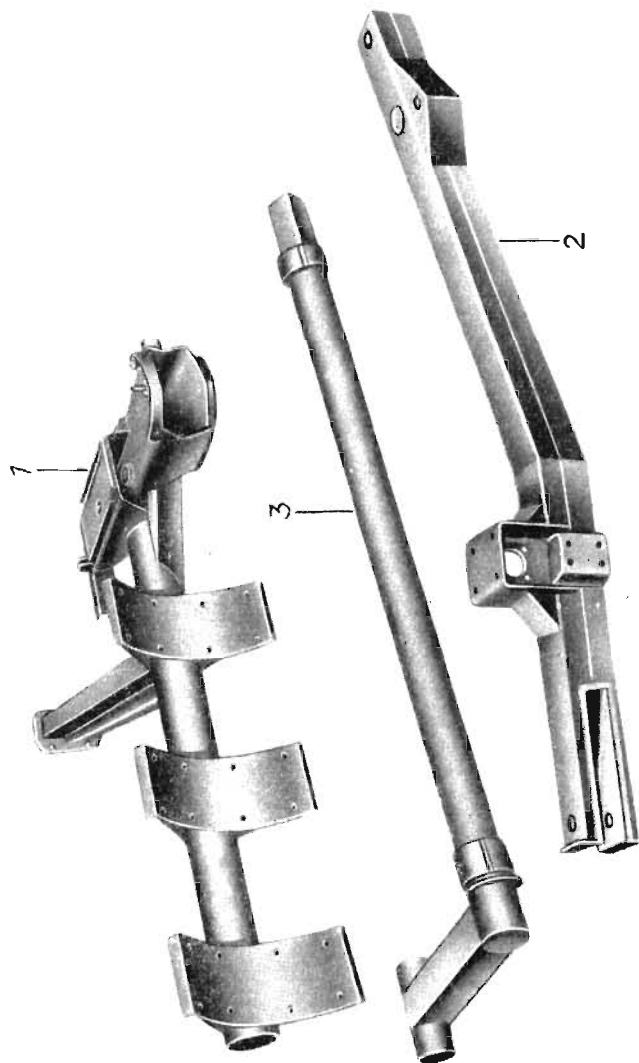



E 069

Fahrgestell

Bild-Nr.	Ersatzteil-Nr.	Benennung	Stück	Masse kg	Bemerkungen
1	5069 01 001	Achse	1		
2	5069 01 002	Deichsel	1		
		Bolzen 50×240×196 TGL 0-1434	1		
		Splint 10×70 TGL 0-94-St	2		
3	5069 01 003	Schwenkrohr	1		

Tafel 3

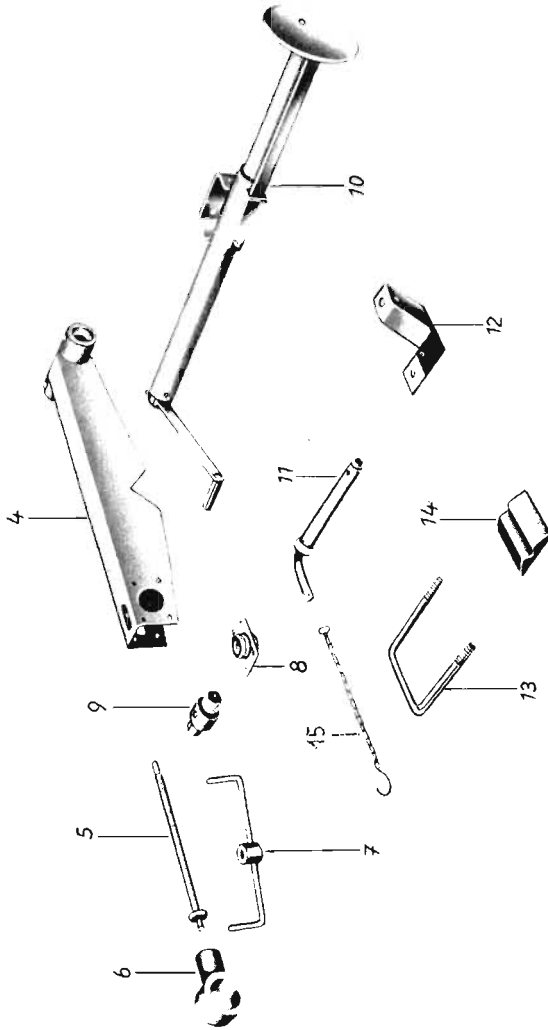

E 069

Fahrgestell

Bild-Nr.	Ersatzteil-Nr.	Benennung	Stück	Masse kg	Bemerkungen
4	5069 01 006	Radausleger	1		
5	5069 01 028	Spindel	1		
6	5069 01 012	Spindellagerung	1		
		Wellendichtring A 25×47 TGL 8367	1		
		Sicherungsring 47×1,75 TGL 0-472	1		
		Axial-Rillenkugellager 51204 TGL 2983	1		
		Kugelschmierkopf AM 8×1 TGL 0-3402	1		
		Sicherungsring 70×2,5 TGL 0-471	1		
7	5069 01 017	Kurbel	1		ab Masch. Nr. 7976
		Zylinderkerbstift 6×40 TGL 0-1473	1		
8	5069 01 021	Lager	2		
		Sechskantschraube M 10×20 TGL 0-558	8		
		Sechskantmutter M 10 TGL 0-555	8		
		Federring A 10 TGL 7403	8		
9	5069 01 025	Spindelmutter	1		
		Kugelschmierkopf AM 8×1 TGL 0-3402	2		
10	MH 13	Stützfuß	1		
		Sechskantschraube M 12×25 TGL 0-558	4		
		Sechskantmutter M 12 TGL 0-555	4		
		Federring A 12 TGL 7403	4		
11	5069 01 053	Vorstecker	1		
12	5069 01 045	Halterung	2		
		Scheibe 18 TGL 8328	4		
		Sechskantmutter M 16 TGL 0-555	8		
13	5069 01 048	Bügel	2		
14	5069 01 049	Unterlage	2		
		Sechskantschraube M 12×110 TGL 0-601	2		} für Befesti- gung des Rades mit Steckachse
		Sechskantmutter M 12 TGL 0-555	4		
15	5069 01 056	Sicherungskette	1		

Tafel 4



Bild-Nr.	Ersatzteil-Nr.	Benennung	Stück	Masse kg	Bemerkungen
1	5901 20 001	Nabe	2		
2	5901 20 002	Achsschenkel	2		
3	5901 20 003	Radkappe	2		
4	5901 20 004	Radbolzen	10		
		Wellendichtring A 55×90 TGL 8367	2		
		Kegelrollenlager 32208 TGL 2993	2		
		Kegelrollenlager 32210 TGL 2993	2		
		Scheibe 33 TGL 8328	2		
		Kronenmutter M 30×1,5 TGL 0-937	2		
		Sechskantmutter M 14×1,5 TGL 0-934	10		
		Splint 6×55 TGL 0-94-St	2		
		Kugelbundmutter A 14 DIN 74361	10		
		Federring A 14 TGL 7403	10		
		Scheibenrad 4.00 E – 16 K 33 TGL 10 521	2		
		Reifen 6.00–16 AS Front TGL 10521	2		
		Schlauch J 16	2		

Tafel 5

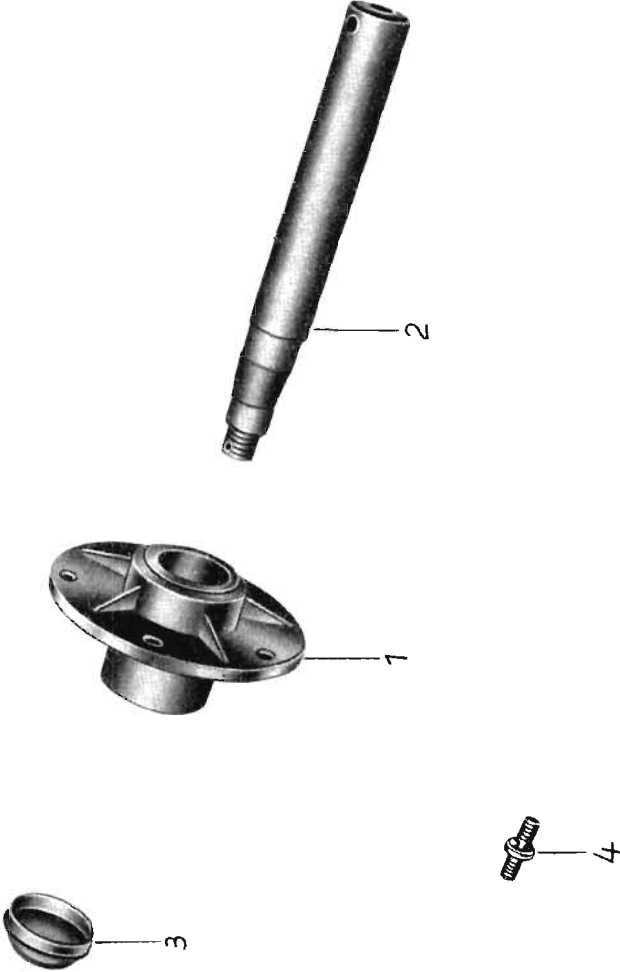
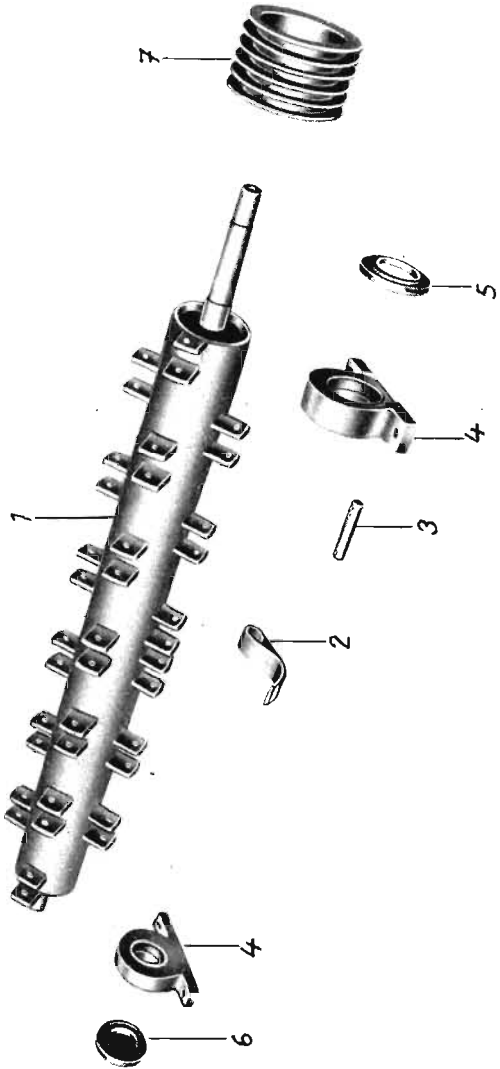

E 069

Schlegeltrommel

Bild-Nr.	Ersatzteil-Nr.	Benennung	Stück	Masse kg	Bemerkungen
1	5069 03 001	Trammelkörper	1		
2	5069 03 010	Schlegel	26		
		Bolzen 20×95×87 TGL 0-1436	26		
3	5068 03 015	Bolzen	ca. 6		zum Auswuchten
		Splint 5×30 TGL 0-94-St	26		
		Scheibe 21 TGL 8328	26		
4		Stehlagergehäuse 110 TGL 33-171 07	2		VEB Fortschritt Neustadt
		Wellendichtring D 45×80×10 TGL 16454	2		
		Pendelkugellager 1310 K TGL 2983	2		
		Spannhülse H 310 TGL 15 520	2		
		Sicherungsring 110×4 TGL 0-472	1		für Festlager
5		Deckel B 110×70 TGL 33-17109	1		VEB Fortschritt Neustadt
		Wellendichtring D 45×80×10 TGL 16454	1		
6		Deckel B 110 TGL 33-17109	1		VEB Fortschritt Neustadt
7	5069 03 023	Keilriemenscheibe	1		
		Paßfeder A 12×8×90 TGL 2981	1		
		Endscheibe B 13×50 TGL 3416	1		
		Sechskantschraube M 12×35 TGL 0-558	1		
		Federring A 12 TGL 7403	1		

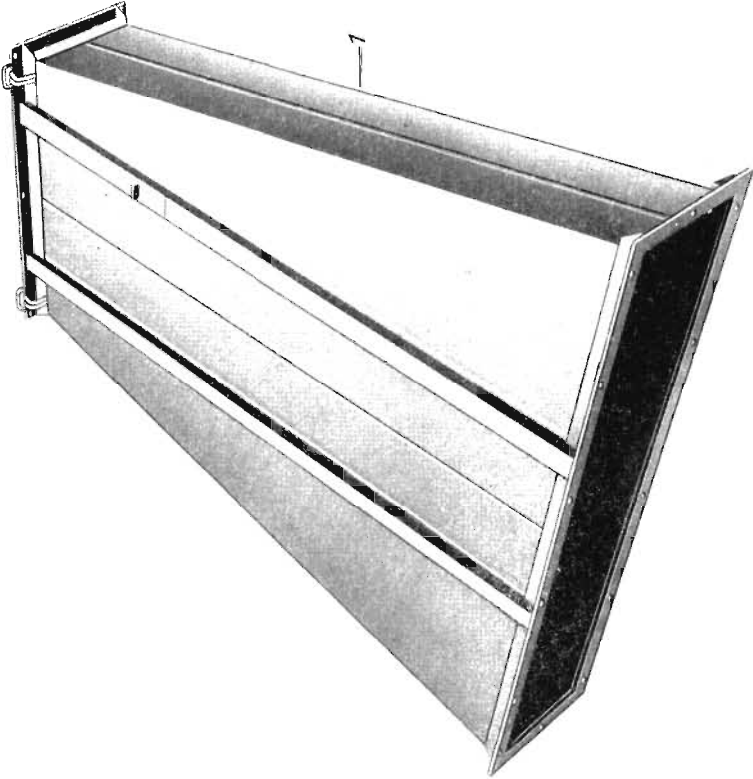



E 069

Kanal

Bild-Nr.	Ersatzteil-Nr.	Benennung	Stück	Masse kg	Bemerkungen
1	5069 04 000	Kanal	1		
		Sechskantschraube M 12×25 TGL 0-558	14		
		Sechskantmutter M 12 TGL 0-555	14		
		Federring A 12 TGL 7403	14		
		Scheibe 30×14×3	2		

Tafel 7

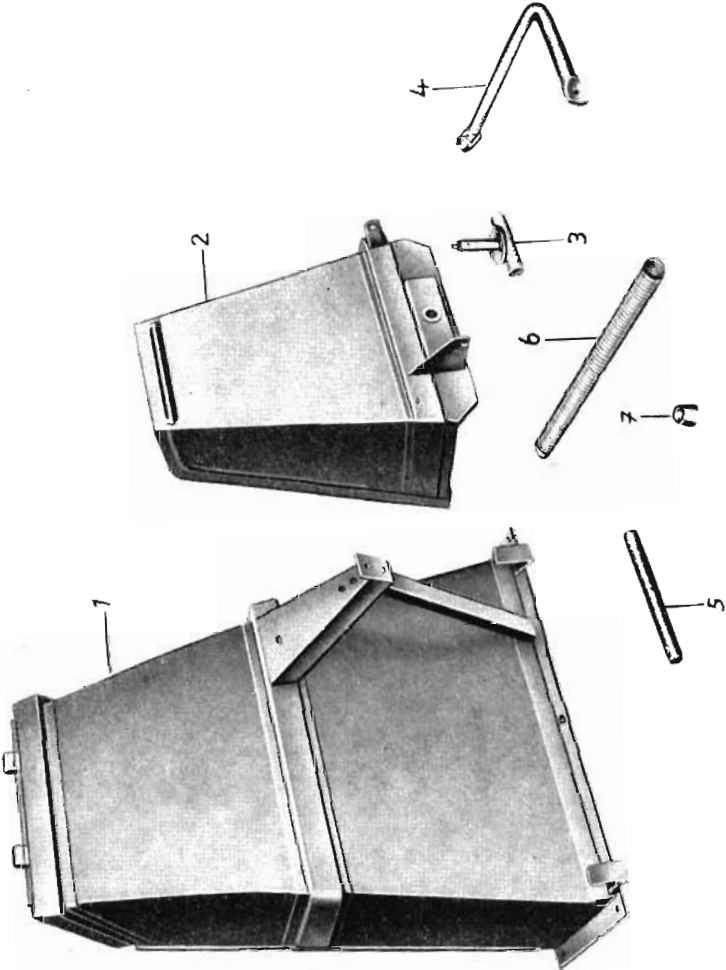

E 069

Auswurfbogen

Bild-Nr.	Ersatzteil-Nr.	Benennung	Stück	Masse kg	Bemerkungen
1	5066 09 001	Auswurfbogen	1		
2	5066 09 002	Klappe	1		
3	5066 09 003	Schwenkkreuz	1		
4	5066 09 004	Stellhebel	1		
5	5066 09 010	Scharnierrohr	1		
6	5066 09 011	Zugfeder	1		
7		Gummipuffer SU 70 FoN 16512			Ostsächs. Gummiwerk
		Splint 6×45 TGL 0-94-St	2		Polenz
		Zylinderkerbstift 8×50 TGL 0-1473	1		
		Kugelschmierkopf AM 8×1 TGL 0-3402	1		
		Zylinderschraube M 8×40 TGL 0-84	1		
		Scheibe 9,5 TGL 8328	1		

Tafel 8

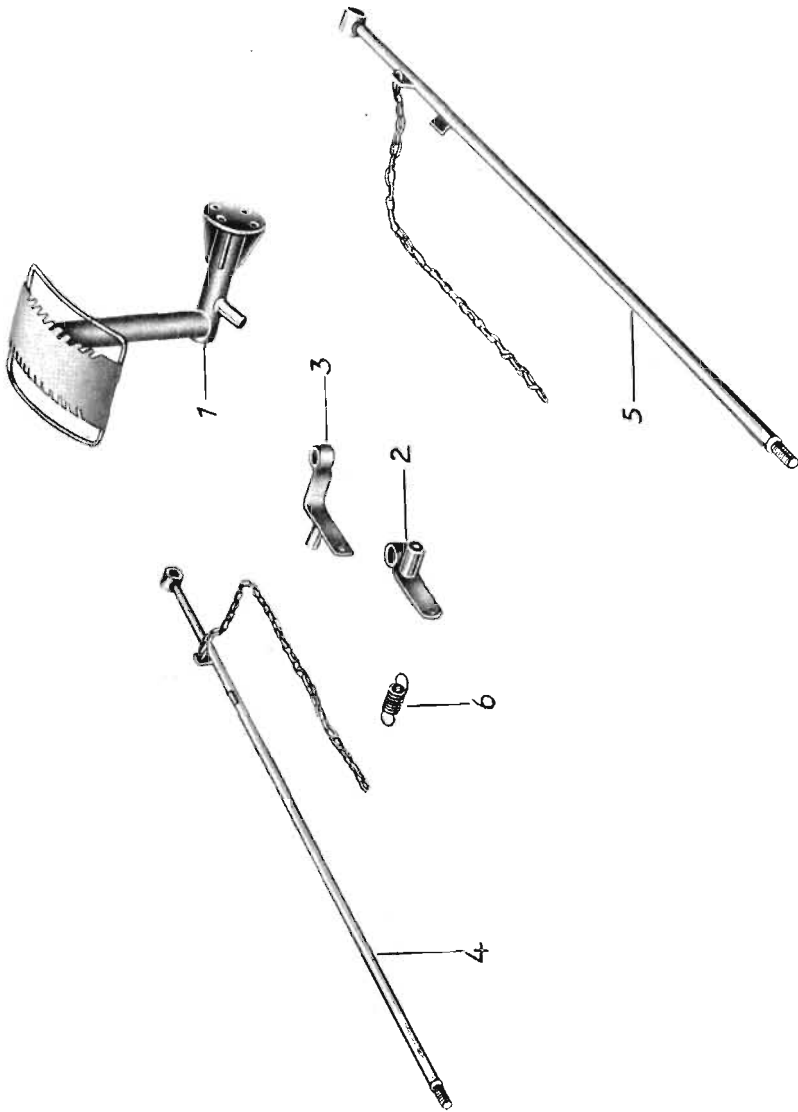

E 069

Klappenverstellung

Bild-Nr.	Ersatzteil-Nr.	Benennung	Stück	Masse kg	Bemerkungen
1	5068 07 001	Rastkörper	1		
2	5068 07 006	Hebel	1		
3	5068 07 011	Winkelhebel	1		
		Scheibe 27 TGL 8328	1		
		Splint 5×40 TGL 0-94-St	1		
		Kugelschmierkopf AM 8×1 TGL 0-1473	2		
4	5068 07 015	Stellhebel	1		
5	5068 07 020	Stellhebel	1		
		Kugelknopf C 50 TGL 2950 Typ 71/1549	2		
		Scheibe 27 TGL 8328	2		
		Splint 5×40 TGL 0-94-St	2		
		Kugelschmierkopf AM 8×1 TGL 0-1473	2		
6	5247 00 095	Zugfeder	1		

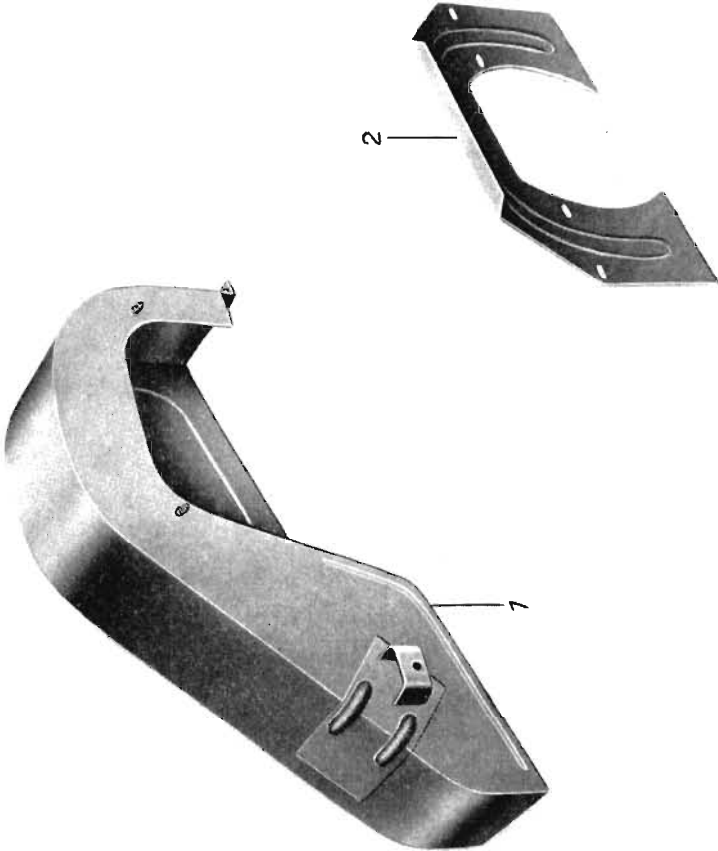

E 069

Keilriemenschutz

Bild-Nr.	Ersatzteil-Nr.	Benennung	Stück	Masse kg	Bemerkungen
1	5069 08 001	Schutz	1		
		Sechskantschraube M 12×20 TGL 0-558	2		
		Sechskantschraube M 12×30 TGL 0-558	1		
		Sechskantmutter M 12 TGL 0-555	3		
		Federring A 12 TGL 7403	3		
		Scheibe 14 TGL 8328	1		
2	5069 08 002	Blende	1		
		Sechskantschraube M 10×20 TGL 0-558	2		
		Sechskantmutter M 10 TGL 0-555	2		
		Federring A 10 TGL 7403	2		
		Scheibe 11,5 TGL 8328	2		

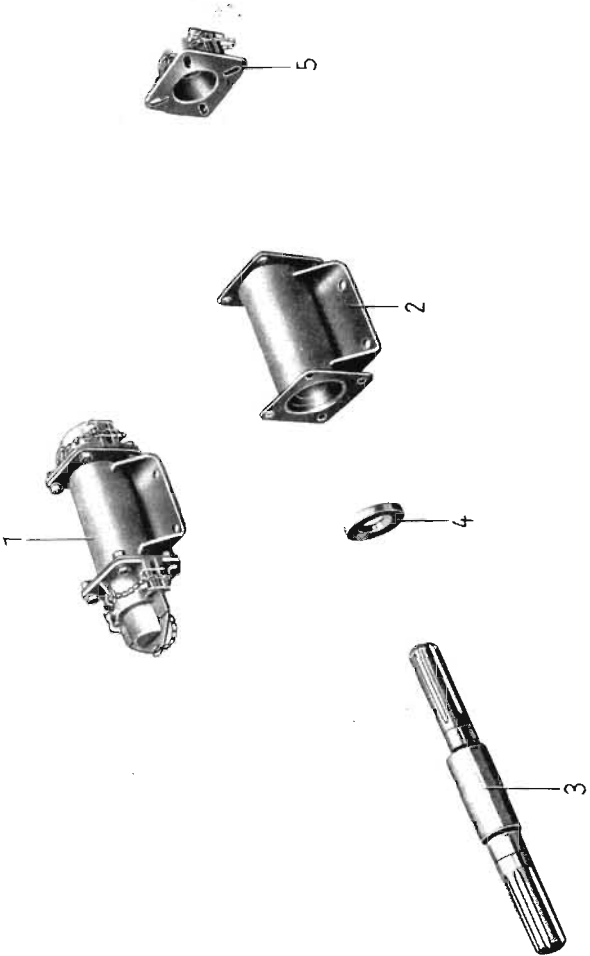



E 069

Doppellager

Bild-Nr.	Ersatzteil-Nr.	Benennung	Stück	Masse kg	Bemerkungen
		Doppellager D-TGL 33-171 40	1		ab Masch. Nr. 3801
1		Doppellager B-TGL 33-171 40	1		bis Masch. Nr. 3800
2		Lagergehäuse 2 TGL 33-171 40	1		
3		Welle 4 TGL 33-171 40	1		bis Masch. Nr. 3800
		Welle 3 TGL 33-171 40	1		ab Masch. Nr. 3801
4		Paßring 6 TGL 33-171 40	2		
5		Anschlußstück SV-TGL 7814 ohne Kappe	1		bis Masch. Nr. 3800
		Rillenkugellager 6207 TGL 2981	2		
		Wellendichtring A 35×55 TGL 8367	2		
		Sicherungsring 72×2,5 TGL 0-472	2		
		Zapfwellenschutz SV-TGL 7814	1		
		Sechskantschraube M 10×25 TGL 0-558	8		
		Sechskantmutter M 10 TGL 0-555	8		
		Scheibe 11,5 TGL 8328	8		
		Federring A 10 TGL 7403	8		



Bild-Nr.	Ersatzteil-Nr.	Benennung	Stück	Masse kg	Bemerkungen
1	5069 19 001	Getriebe	1		ab Masch. Nr. 3801
1	5069 18 001	Getriebe	1		bis Masch. Nr. 3800
2	5900 00 001	Gehäuse	1		TGL 33-174 80
3	5930 00 190	Deckel	1		ab Masch. Nr. 3801
3	5900 00 004	Deckel	1		bis Getr. Nr. 4810 TGL 33-174 80
4	5900 00 002	Buchse	1		TGL 33-174 80
5	5900 00 005	Einstellbuchse	1		TGL 33-174 80
6	5900 00 061	Deckel	2		FaN 177733
7	5900 00 033	Deckel	1		
8	5069 19 010	Welle	1		
9	5069 18 011	Welle	1		
10	5069 18 012	Kegelrad 25 Z	1		Austausch von Kegelrad 25 Z und Kegelritzel 17 Z nur paarweise
11	5069 18 013	Kegelritzel 17 Z	1		
12	5069 18 014	Aufnahmebuchse	1		
13	5069 18 015	Distanzring	1		
	5900 00 012	Paßscheibe			TGL 33-174 80
	5900 00 013	Paßscheibe			TGL 33-174 80
14	5900 00 014	Distanzring	4		TGL 33-174 80
	5900 00 033	Entlüftungsschraube	1		TGL 33-174 80
15		Anschlußstück			
		SV-TGL 7814 ohne Koppe	1		
		Rillenkugellager 6310 TGL 2981	1		
		Rillenkugellager 6309 TGL 2981	3		
		Wellendichtring			
		B 45 × 72 × 10 TGL 8367	2		
		Sicherungsring 100 × 3 TGL 0-472	2		
		Sicherungsring 48 × 1,75 TGL 0-471	1		
		Sicherungsring 45 × 1,75 TGL 0-471	2		
		Sicherungsring 35 × 1,5 TGL 0-471	1		
		Paßfeder A 12 × 8 × 90 TGL 9500	1		
		Federscheibe B 10 TGL 0-137	32		
		Sechskantschraube			
		M 10 × 45 8 G TGL 0-933	4		
		Sechskantschraube			
		M 10 × 35 5 D TGL 0-933	6		
		Sechskantschraube			
		M 10 × 25 TGL 0-558	21		
		Verschlußschraube			
		M 16 × 1,5 TGL 0-7604 S	1		
		Verschlußschraube mit Magnetfilter			
		M 16 × 1,5 TGL 0-7604 S	1		
		Dichtung A 16 × 22 TGL 0-7603	2		

Tafel 12



Bild-Nr.	Ersatzteil-Nr.	Benennung	Stück	Masse kg	Bemerkungen
		Gelenkwelle 74-32:1.19/03 Z	1		
	5901 44 001	Gelenkwellenschutz	1		ob Masch. Nr. 3801
1	5901 43 031	Schutzkappe	2		bis Masch. Nr. 3800
	5901 44 004	Schutzkappe	2		ob Masch. Nr. 3801
2	5901 43 035	Schutzrohr	1		
3	5901 43 039	Schutzrohr	1		
4	5901 43 043	Lagerring	2		
5	5901 43 044	Bolzen	8		
6		Lagerkappe G. 04	2		
7		Vierkantwellengelenk 74-1.75/03-685	1		ähnlich c 1-7 TGL 33-1703 Bl. 3
8		Vierkantnabengelenk 74-32:1.16 03 Z 03-980	1		
9		Vierkantwellenmitnehmer 74-1.29/685	1		
10		Vierkantnabenmitnehmer mit Rohr 74-32:1.18/03 Z	1		
11		Kreuzgelenkmitnehmer 74-1.37 A 1	2		bis Masch. Nr. 3800
		Kreuzgelenkmitnehmer C 1 TGL 33-172 02	2		ob Masch. Nr. 3801
12		Zapfenkreuz, komplett 1.18	2		
		Sicherungsring 30×1,2 TGL 0-472	8		
		Rillenkugellager 6011 TGL 2981	2		
		Sicherungsblech 8,4 TGL 0-93	4		
		Sechskantmutter M 8 TGL 0-555	4		
		Sicherungsring 20×1 TGL 472	8		
		Sicherungsring 55×2 TGL 471	2		
		Kugelschmierkopf AD 8 TGL 0-3402	2		

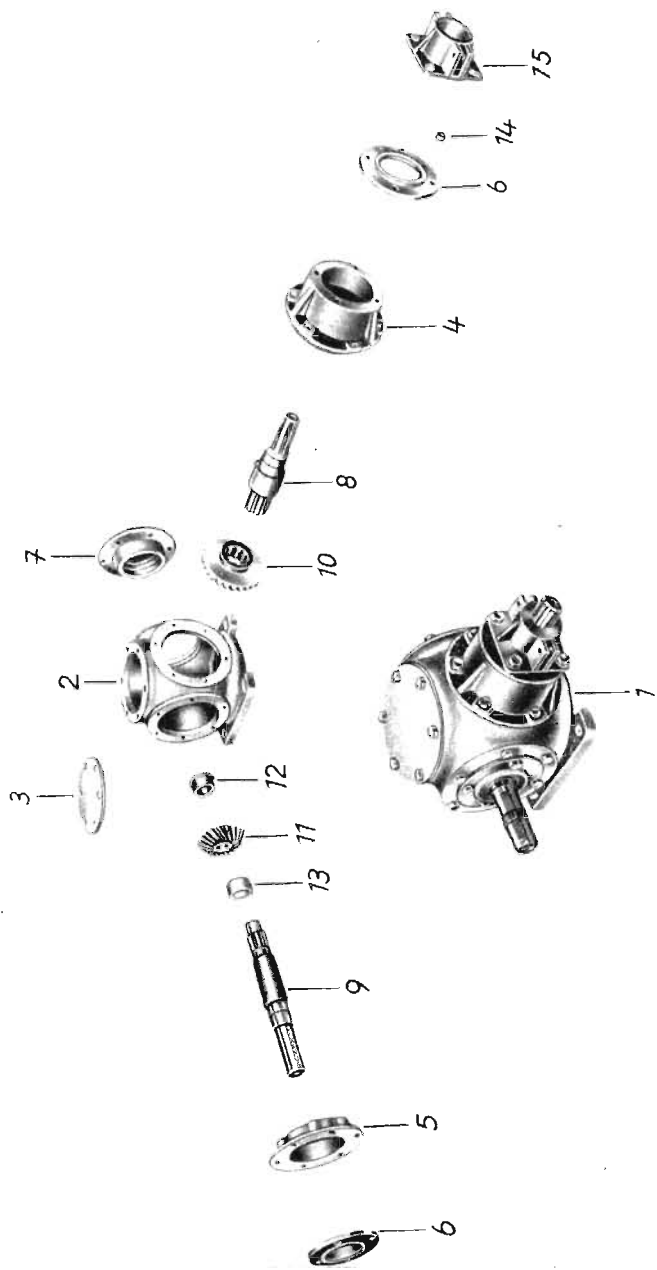
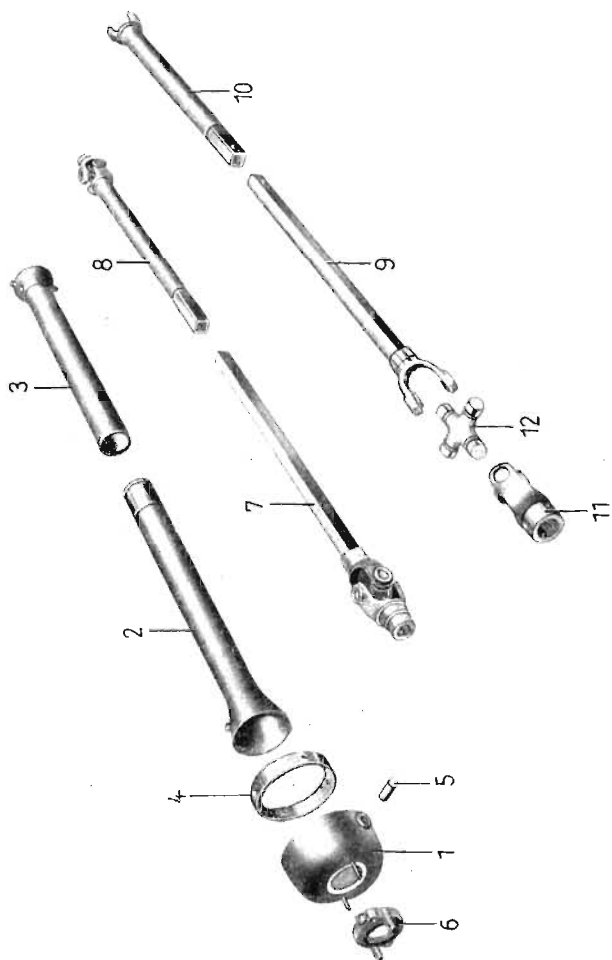

III-4-9-700-1,5 LG 58-65-65